

With know-how to the top!

> 1600KG

Maschinenraumloser Aufzug  
Machineromless lift

D  
E

Schneider Aufzüge  
Königsberger Str. 36, D-28816 Stuhr (bei Bremen)  
Telefon +49 421 433565-0, Telefax +49 421 4335651

[info@schneider-aufzuege.de](mailto:info@schneider-aufzuege.de)

[www.schneider-aufzuege.de](http://www.schneider-aufzuege.de)

## MERKMALE AUF EINEN BLICK

- Baumustergeprüft in Übereinstimmung mit der ARL 95/16/EG und EN81-1 / A2:2004
- Tragkraft von 250 kg bis 1600 kg
- Förderhöhe 35 m für 250 kg bis 1050 kg  
Förderhöhe 45 m für 1275 kg bis 1600 kg
- Geschwindigkeit 1,0 m/s und 1,6 m/s
- Antrieb Synchrongearless
- Türen zentral oder einseitig öffnend (typenabhängig)
- Durchladung für 500 kg, 630 kg, 1050 kg, 1275 kg und 1600 kg
- Steuerschrank außerhalb des Schachtes in der obersten Haltestelle
- Moderne CAN-Bus-Steuerung

## OPTIONAL

- Evakuierungssteuerung EVA
- EN81-70:2003 und EN81-70 / A1:2004
- EN81-71:2005 und EN81-71 / A1:2006
- Feuerwehraufzug nach EN81-72:12.2003
- Reduzierter Schachtkopf (320 kg – 1050 kg)
- Fangvorrichtung am Gegengewicht nur bei Geschwindigkeit 1,0 m/s, ab Tragkraft 450 kg

## AUF ANFRAGE (Einzelprüfung erforderlich)

- Geschwindigkeit 1,75 m/s
- Förderhöhe größer als 35 m bzw. 45 m (1275 kg bis 1600 kg)
- Durchladung mit selektiver Türsteuerung bei mehr als 8 Haltestellen
- Andere Kabinenabmessungen

## VORTEILE

- Zugänge übereck durch Rucksackaufhängung möglich
- Nachrüstung in vorhandene Schächte möglich
- Einsatz im Schachtgerüst möglich
- Umfangreiche Ausstattungsvarianten für Kabine und Türen

## FEATURES AT A GLANCE

- Type certified in accordance with Lift Directive 95/16/EU and EN81-1 / A2:2004
- Duty loads from 250 kg to 1600 kg
- Travel height 35 m for 250 kg up to 1600 kg  
Travel height 45 m for 1275 kg up to 1600 kg
- Speed 1,0 m/s and 1,6 m/s
- Synchronous gearless drive
- Doors centre opening or side opening (depends on type)
- Through car for 500 kg, 630 kg, 1050 kg, 1275 kg and 1600 kg
- Controller cabinet outside the shaft on uppermost landing
- Modern CAN bus controller

## OPTIONAL

- Evacuation control EVA
- EN81-70:2003 and EN81-70 / A1:2004
- EN81-71:2005 and EN81-71 / A1:2006
- Fire-fighter lift compliant with EN81-72:12.2003
- Reduced shaft head (320 kg to 1050 kg)
- Safety gear on counterweight only for speed 1,0 m/s, for duty loads 450 kg or higher

## ON REQUEST (individual check needed)

- Speed 1,75 m/s
- Travel height exceeding 35 m or 45 m (1275 kg to 1600 kg)
- Through car with selective door control and more than 8 landings
- Non-standard cabin dimensions

## ADVANTAGES

- Access in adjacent configuration possible by cantilevered suspension
- Retrofitting to existing shafts possible
- Installation in steel structure shafts possible
- Wide variety of finishes and decors for cabin and doors

# With know-how to the top!

## TABLEAUS

### KABINENTABLEAU

#### GRUNDAUSFÜHRUNG

- LCD-Anzeige 110x60 mm, Anzeige in Blau
- Piktogramme für „Notruf abgegeben“ und „Notruf angenommen“
- Rundtaster, Oberfläche Edelstahl geschliffen, Quittierung in Rot
- Tür-auf- und Tür-zu-Taster, Schlüsselschalter (Innenvorzug)

#### OPTIONAL

- Taster nach EN81-70
- Sprachsynthesizer
- Vorbereitung für Kartenleser (nicht im Lieferumfang enthalten)



## PUSH-BUTTON UNITS

### CABIN OPERATION PANEL

#### BASIC VERSION

- LCD display 110x60 mm, blue display
- Pictograms for “emergency call sent” and “emergency call received”
- Round push buttons, satinated stainless steel surface, call registration in red
- Door open and door close buttons, key switch for internal priority

#### OPTIONAL

- Buttons compliant with EN81-70
- Voice synthesiser
- Prepared for card reader (card reader not included)

### AUSSENTABLEAU / LANDING OPERATION PANEL

#### STANDARD

#### OPTIONAL

#### OPTIONAL

210x100x18 mm (HxBxT) (HxWxD) 	Ein Taster  One push button	Zwei Taster  Two push buttons	Schlüsselschalter anstelle eines Tasters  Key switch instead of one push button
335x100x18 mm (HxBxT) (HxWxD) 	Ein Taster mit 30 mm hoher Punktmatrix- Standanzeige  One push button with 30-mm-high dot matrix indicator	Zwei Taster mit 30 mm hoher Punktmatrix- Standanzeige  Two push buttons with 30-mm-high dot matrix indicator  Optional: LCD-Anzeige Option: LCD display	Schlüsselschalter an- stelle eines Tasters mit 30 mm hoher Stand- anzeige  Key switch instead of one push button with 30-mm-high indicator
210x100x18 mm (HxBxT) (HxWxD) 		Separate Punktmatrix- Standanzeige, Höhe 30 mm  Separate dot matrix in- dicator, height 30 mm	Separate LCD-Stand- anzeige 40x70 mm  Separate LCD indicator 40x70 mm

## STEUERUNG

### TECHNISCHE DATEN

- kompakte Bauform 2000x400x250 mm (HxBxT) einschließlich Sockel
- Basisanordnung neben der obersten Schachttür
- Schrank in IP43, Farbe RAL 7032
- Schwenkhebelverschluss nach EN81-1/A2
- Verstellfüße zum Ausgleich unterschiedlicher Fußbodenaufbauten
- Notbefreiungsfunktion mit Anzeige von Geschwindigkeit, Drehrichtung und Türzonenbereich
- Personenbefreiung über Notstromversorgung 230 V (USV) auch bei Netzspannungsausfall
- Sprechverbindung zwischen Kabine und Steuerschrank
- FI-Schutzschalter für Steuerspannung und Kabinenlicht

### STEUERUNGSTECHNIK

- Plug-and-play Steuerung SMART-Com II in CAN-Bus-Technik gewährleistet kürzeste Montagezeiten
- Vorkonfektioniertes Flachbandhängekabel
- Steckbare Grubensteuerstelle, steckbare Schachtbeleuchtung
- Außen- und Kabinentableaus vorverdrahtet und in steckbarer Ausführung
- Einfache Inbetriebnahme durch Lernfahrtfunktion

### ANTRIEBSTECHNIK

- Feldorientierter Frequenzumrichter für 250 kg bis 1050 kg im Schaltschrank integriert, für 1275 kg bis 1600 kg im Schachtkopf angeordnet
- Ansteuerung und Bedienung (Keypad oder Laptop) direkt im Schaltschrank möglich
- Ermittlung des Geberoffsets des Antriebs bei geschlossener Bremse

## CONTROLLER

### TECHNICAL DATA

- Compact design 2000x400x250 mm (HxWxD) including plinth
- Basic position beside the uppermost landing door
- Cabinet class IP43, colour RAL 7032
- Cabinet lock with turning handle compliant with EN81-1/A2
- Adjustable footing for compensation of uneven floors
- Emergency evacuation function with indication of speed, turning direction and door zone
- Evacuation of passengers by means of UPS 230 V in case of power failure
- Intercom between cabin and controller cabinet
- RCD for controller voltage and cabin light

### CONTROL TECHNOLOGY

- The plug-and-play controller SMART-Com II with CAN-bus technology ensures very short installation time
- Pre-wired flat travelling cable
- Plug-in type control unit in pit, plug-in type shaft illumination
- Landing operation panels (LOP) and cabin operation panels (COP) pre-wired and plug-in type
- Simple commissioning with test-drive function

### DRIVE TECHNOLOGY

- Field-oriented frequency inverter for 250 kg to 1050 kg integrated into controller cabinet, for 1275 kg up to 1600 kg mounted in shaft head
- Controlling and operation (by keypad or laptop) directly from controller cabinet
- Registration of the off-set value for encoder of drive with engaged brake

# With know-how to the top!

## STANDARDOPTIONEN

- Schrank in V2A hairline
- Variable Anordnung max. 4,0 m von der Basisanordnung entfernt
- Einfahren und Nachholen bei öffnender/offener Tür
- Ausführung nach EN81-70
- Dritte Sprechstelle (Pfortnerstelle)
- Gong auf dem Kabinendach
- Automatische Evakuierungsfunktion zur nächsten Haltestelle
- 2er-Gruppe

## OPTIONEN (Prüfung erforderlich)

- Andere Anordnungen als die Basisanordnung auf Anfrage
- Dritte Kabinentür (dreiseitiger Zugang) auf Anfrage
- 3er-Gruppe auf Anfrage

## STANDARD OPTIONS

- Cabinet with stainless steel hairline finish
- Variable positioning up to max. 4,0 m away from basic position
- Levelling and re-levelling with opening/open doors
- Model compliant with EN81-70/DDA
- Third intercom outlet
- Gong on cabin roof
- Automatic evacuation function to the next landing
- Duplex group

## OPTIONAL (must be checked)

- Other position than basic position on request
- Third cabin door (three side access) on request
- Triplex group on request

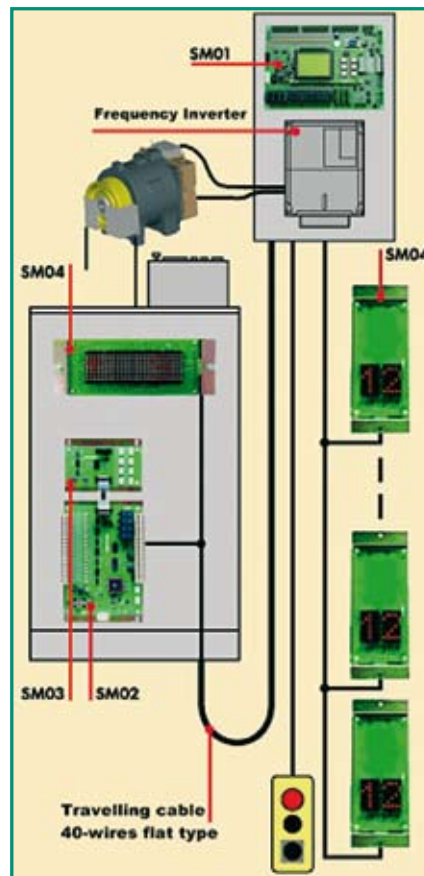
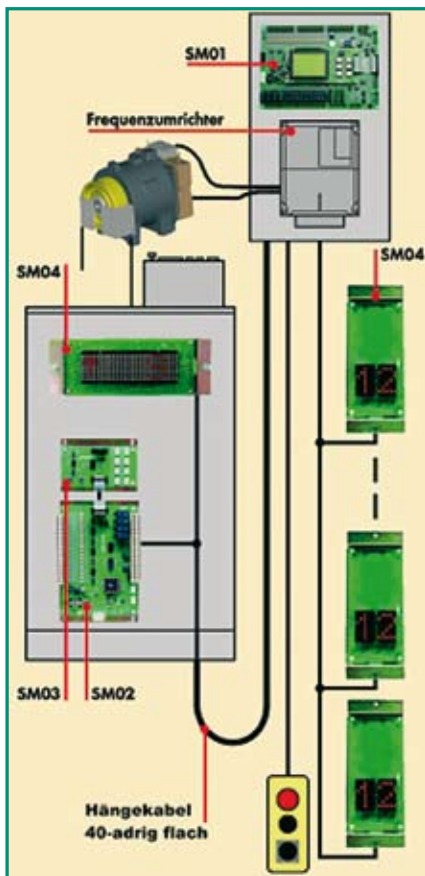

GESCHWINDIGKEIT 1,0 M/S, TRAGKRAFT 250 KG BIS 1050 KG  
 SPEED 1,0 M/S, DUTY LOADS 250 KG UP TO 1050 KG

HÖHENRISS / VERTICAL SECTION

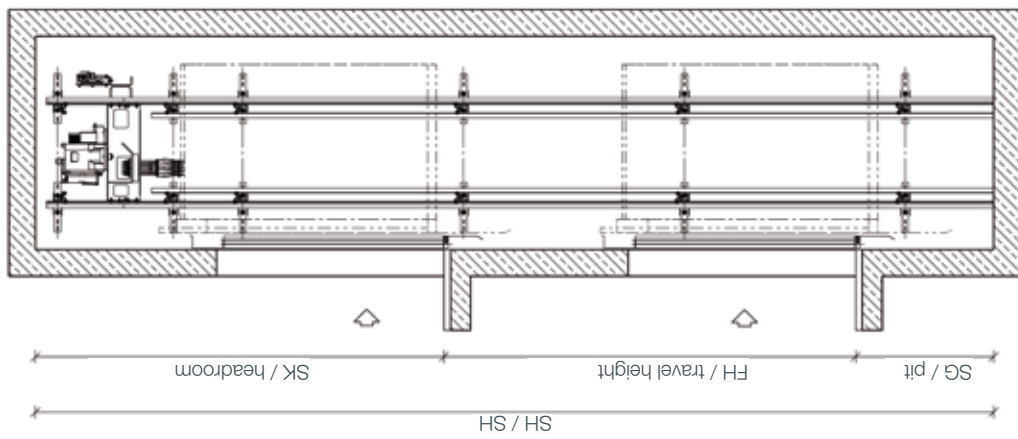

GRUNDRISS / HORIZONTAL SECTION

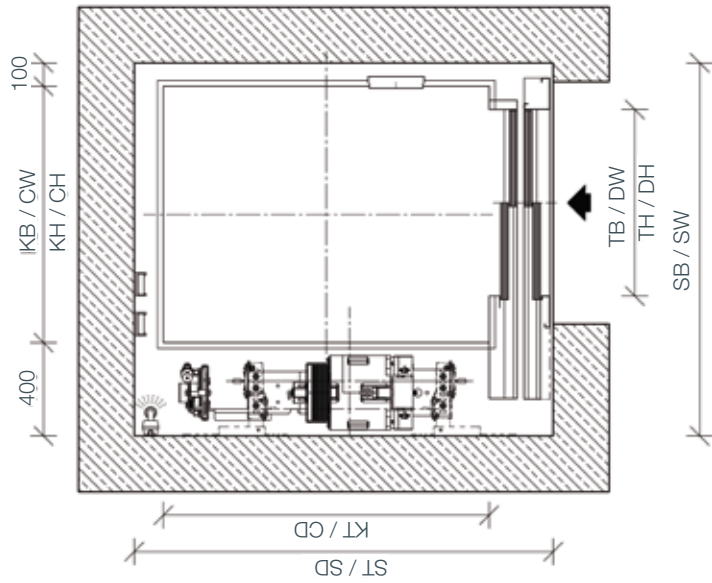

September 2009  
 Technische Änderungen vorbehalten  
 September 2009  
 Technical data subject to change

STAND / EDITION

**PRODUKTSPEZIFIKATION GESCHWINDIGKEIT 1,0 M/S  
PRODUCT SPECIFICATIONS SPEED 1,0 M/S**

	kg	250	320	450	500	630	630	850	1000	1050	1000 B
Tragkraft / Duty load											
Personen / Persons		3	4	6	6	8	8	11	13	14	13
Geschwindigkeit / Speed V	m/s	1,0	1,0	1,0	1,0	1,0	1,0	1,0	1,0	1,0	1,0
Förderhöhe / Max. travel height	m	35	35	35	35	35	35	35	35	35	35
Durchladung / Through cabin	ja/nein / yes/no	nein / no	nein / no	nein / no	ja / yes	ja / yes	nein / no	nein / no	nein / no	ja / yes	nein / no
Haltestellen / Number of stops	pcs.	12	12	12	16	12	12	12	12	16	12
Aufhängung / Suspension		2	2	2	2	2	2	2	2	2	2
<b>Schacht* / Shaft*</b>											
SB / SW std	mm	1250	1400	1500	1500	1600	1600	2000	1600	1600	2000 (2200)
ST / SD std	mm	1375	1375	1625	1800	1750	1950	1850	2450	2650	2015
SG / Pit	mm	1200	1200	1200	1200	1200	1200	1200	1200	1200	1200
SK / Headroom	mm	3400 (3500)	3400 (3500)	3400 (3500)	3400 (3500)	3400 (3500)	3400 (3500)	3500	3500	3500	3500
<b>Türen / Doors</b>											
TB / DW	mm	600 (700)	700 (800)	800	800	900 (800)	900 (800)	900	900	900	900 (1000)
TH / DH	mm	2000 (2100)	2000 (2100)	2000 (2100)	2000 (2100)	2000 (2100)	2000 (2100)	2000 (2100)	2000 (2100)	2000 (2100)	2000 (2100)
Typ / Type		Sematic C	Sematic C	Sematic C	Sematic C	Sematic C	Sematic C	Sematic C	Sematic C	Sematic C	Sematic C
S2L/R		x	x	x	x	x	x	o	x	x	o
S2Z						o	o	x	o	o	x
S4Z		o	o								
<b>Kabine / Cabin</b>											
KB / CW standard	mm	750	900	1000	1000	1100	1100	1400	1100	1100	1600
KT / CD standard	mm	950	1000	1250	1250	1400	1400	1400	2100	2100	1400
KH Innenmaß / CH clear height	mm	2100 (2200)	2100 (2200)	2100 (2200)	2100 (2200)	2100 (2200)	2100 (2200)	2100 (2200)	2100 (2200)	2100 (2200)	2100 (2200)
<b>Antrieb / Drive</b>											
P nenn / P nominal	kW	4,2	4,2	4,2	4,2	4,2	4,2	6,7	6,7	6,7	6,7
Nennstrom / I nominal	A	10,8	10,8	10,8	10,8	10,8	10,8	17,0	17,0	17,0	17,0
Fahrten / Motor starts	S/h	180	180	180	180	180	180	180	180	180	180
Einschaltdauer / Duty cycles	%	40	40	40	40	40	40	40	40	40	40

\* Schachtmaße basierend auf Tür Typ „C“ markiert mit x  
\* Shaft dimensions based on door type "C" marked with x

Optional: Türen und Kabinen mit anderen Abmessungen auf Anfrage  
Optional: Doors and cabins with other dimensions on request

o = optional  
x = standard

Stand September 2009. Technische Änderungen vorbehalten  
Edition September 2009. Technical data subject to change

GESCHWINDIGKEIT 1,6 M/S, TRAGKRAFT 450 KG BIS 1050 KG  
 SPEED 1,6 M/S, DUTY LOADS 450 KG UP TO 1050 KG

HÖHENRISS / VERTICAL SECTION

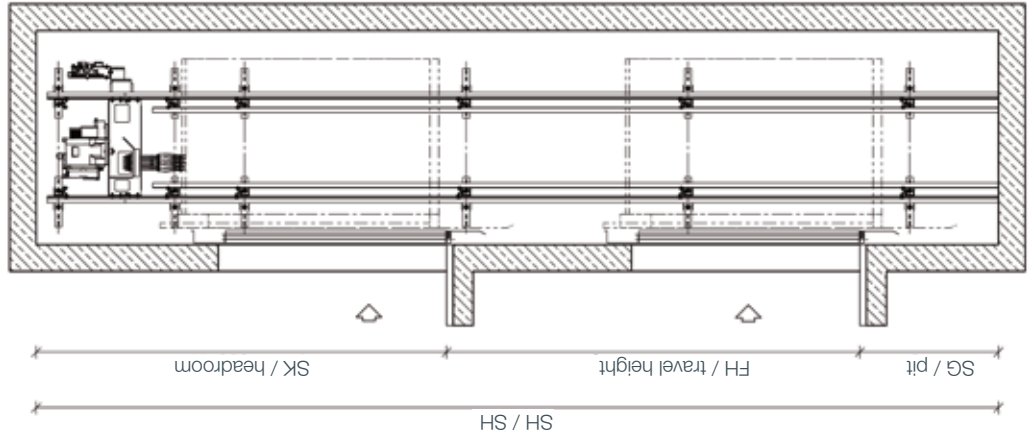

GRUNDRISS / HORIZONTAL SECTION

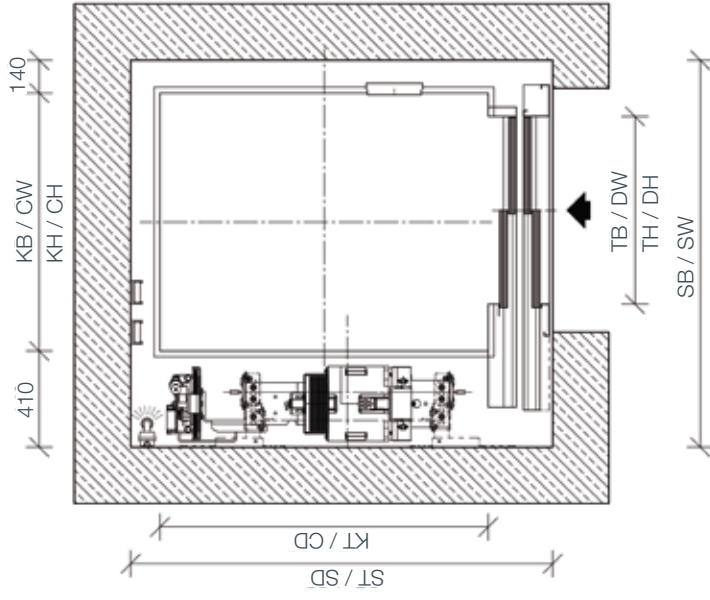

September 2009  
 Technische Änderungen vorbehalten  
 September 2009  
 Technical data subject to change

STAND / EDITION

**PRODUKTSPEZIFIKATION GESCHWINDIGKEIT 1,6 M/S**  
**PRODUCT SPECIFICATIONS SPEED 1,6 M/S**

	450	500	630	850	1000	1050	1000 B
Tragkraft / Duty load	kg	6	8	11	13	14	13
Personen / Persons		1,6	1,6	1,6	1,6	1,6	1,6
Geschwindigkeit / Speed V	m/s	35	35	35	35	25	35
Förderhöhe / Max. travel height	m	ja/nein yes/no	nein no	ja yes	nein no	ja yes	nein no
Durchladung / Through cabin		12	16	12	12	16	12
Haltestellen / Number of stops	pcs.	2	2	2	2	2	2
Aufhängung / Suspension							
Schacht* / Shaft*							
SB / SW std.	mm	1550	1650	2000	1650	1650	2000 (2200)
ST / SD std.	mm	1650	1800	1850	2500	2650	2025
SG / Pit	mm	1400	1400	1400	1400	1400	1400
SK / Headroom	mm	3700	3700	3700	3850	3850	3850
Türen / Doors							
TB / DW	mm	800	900 (800)	900	900	900	900 (1000)
TH / DH	mm	2000	2000 (2100)	2000 (2100)	2000 (2100)	2000 (2100)	2000 (2100)
Typ / Type		Sematic C	Sematic C	Sematic C	Sematic C	Sematic C	Sematic C
S2L/R		x	x	o	x	x	o
S2Z			o	x	o	o	x
Kabine / Cabin							
KB / CW standard	mm	1000	1100	1400	1100	1100	1600
KT / CD standard	mm	1250	1400	1400	2100	2100	1400
KH Innenmaß / CH clear height	mm	2100 (2200)	2100 (2200)	2100 (2200)	2100 (2200)	2100 (2200)	2100 (2200)
Antrieb / Drive							
P nenn / P nominal	kW	6,5	6,5	10,3	10,3	10,3	10,3
Nennstrom / I nominal	A	16,0	16,0	25,0	25,0	25,0	25,0
Fahren / Motor starts	S/h	180	180	180	180	180	180
Einschaltdauer / Duty cycles	%	40	35	40	35	35	35

\* Schachtmäße basierend auf Tür Typ „C“ markiert mit x  
\* Shaft dimensions based on door type "C" marked with x

Optional: Türen und Kabinen mit anderen Abmessungen auf Anfrage  
Optional: Doors and cabins with other dimensions on request

o = optional  
x = standard

Stand September 2009. Technische Änderungen vorbehalten  
Edition September 2009. Technical data subject to change

GESCHWINDIGKEIT 1,0 M/S UND 1,6 M/S, TRAGKRAFT 1275 KG BIS 1600 KG  
 SPEED 1,0 M/S AND 1,6 M/S, DUTY LOADS 1275 KG UP TO 1600 KG

## HÖHENRISS / VERTICAL SECTION

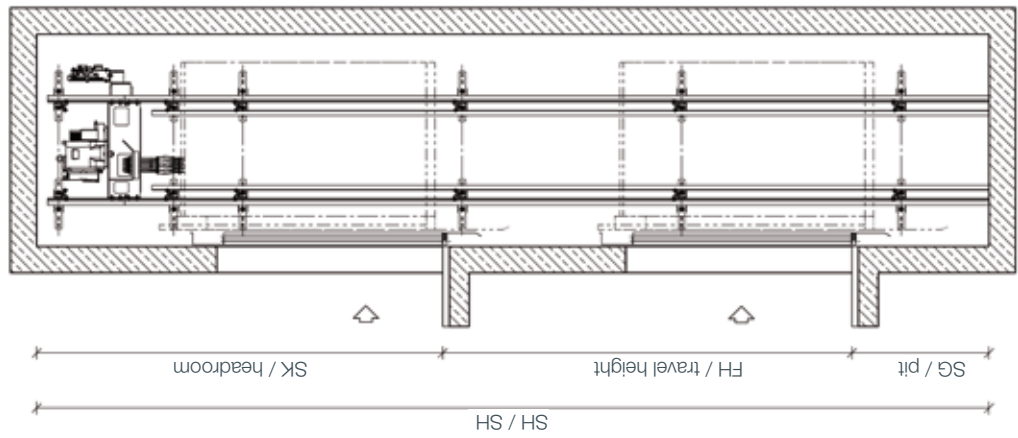

## GRUNDRISS / HORIZONTAL SECTION

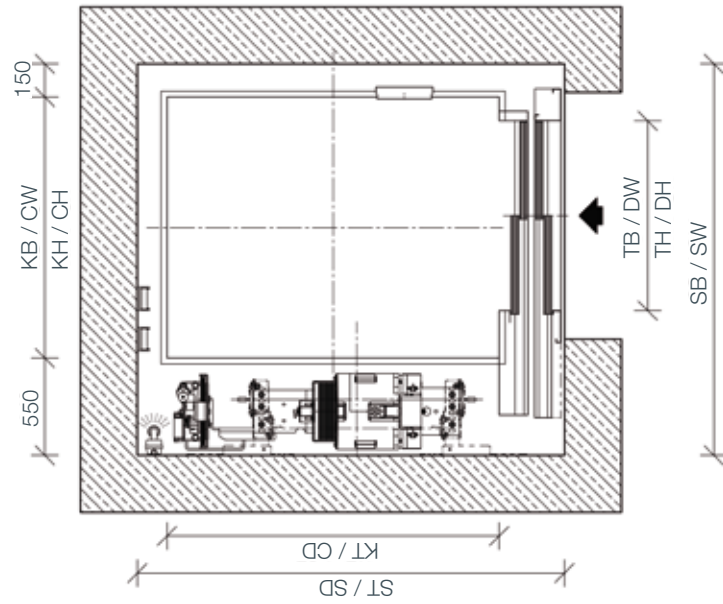

September 2009  
 Technische Änderungen vorbehalten  
 September 2009  
 Technical data subject to change

## STAND / EDITION

**PRODUKTSPEZIFIKATION FÜR HÖHERE TRAGKRAFT  
PRODUCT SPECIFICATIONS FOR INCREASED DUTY LOAD**

**GESCHWINDIGKEIT 1,0 M/S / SPEED 1,0 M/S**

	1275	1275	1275B	1350B	1600	1600	1600B
Tragkraft / Duty load	kg	17	17	18	21	21	21
Personen / Persons		17	17	18	21	21	21
Geschwindigkeit / Speed V	m/s	1,0	1,0	1,0	1,0	1,0	1,0
Förderhöhe / Max. travel height	m	45	45	45	45	45	45
Durchladung / Through cabin	ja/nein / yes/no	nein / no	nein / no	nein / no	ja / yes	ja / yes	nein / no
Haltestellen / Number of stops	pcs.	15	15	15	15	15	15
Aufhängung / Suspension		2	2	2	2	2	2
<b>Schacht / Shaft*</b>							
SB / SW std.	mm	1900	2400	2400	2100	2100	2400
ST / SD std.	mm	2700	2200	2400	2800	2950	2400
SG / Pit	mm	1400	1400	1400	1400	1400	1400
SK / Headroom	mm	3600 (3700)	3600 (3700)	3600 (3700)	3600 (3700)	3600 (3700)	3600 (3700)
<b>Türen / Doors</b>							
TB / DW	mm	1000	1000	1100	1200	1200	1100
TH / DH	mm	2000 (2100)	2000 (2100)	2000 (2100)	2000 (2100)	2100 (2000)	2000 (2100)
Typ / Type		Sematic C	Sematic C	Sematic C	Sematic C	Sematic C	Sematic C
S2L/R		x	o	o	x	x	o
S2Z		o	x	x	o	o	x
<b>Kabine / Cabin</b>							
KB / CW standard	mm	1200	2000	1750	1400	1400	2100
KT / CD standard	mm	2300	1400	1600	2400	2400	1600
KH Innenmaß / CH clear height	mm	2100 (2200)	2100 (2200)	2100 (2200)	2100 (2200)	2100 (2200)	2100 (2200)
<b>Antrieb / Drive</b>							
P nenn / P nominal	kW	12,7	12,7	12,7	12,7	12,7	12,7
Nennstrom / I nominal	A	43,0	43,0	43,0	43,0	43,0	43,0
Fahrten / Motor starts	S/h	180	180	180	180	180	180
Einschaltdauer / Duty cycles	%	40	40	40	40	40	40

**GESCHWINDIGKEIT 1,6 M/S / SPEED 1,6 M/S**

	1275	1275	1275B	1350B	1600	1600	1600B
Tragkraft / Duty load	kg	17	17	18	21	21	21
Personen / Persons		17	17	18	21	21	21
Geschwindigkeit / Speed V	m/s	1,6	1,6	1,6	1,6	1,6	1,6
Förderhöhe / Max. travel height	m	45	45	45	45	45	45
Durchladung / Through cabin	ja/nein / yes/no	nein / no	nein / no	nein / no	nein / no	ja / yes	nein / no
Haltestellen / Number of stops	pcs.	15	15	15	15	15	15
Aufhängung / Suspension		2	2	2	2	2	2
<b>Schacht / Shaft*</b>							
SB / SW std.	mm	1900	2400	2400	2100	2100	2400
ST / SD std.	mm	2700	2200	2400	3000	2950	2400
SG / Pit	mm	1500	1500	1500	1500	1500	1500
SK / Headroom	mm	3900 (4000)	3900 (4000)	3900 (4000)	3900 (4000)	3900 (4000)	3900 (4000)
<b>Türen / Doors</b>							
TB / DW	mm	1000	1100	1100	1200	1200	1100
TH / DH	mm	2000 (2100)	2000 (2100)	2000 (2100)	2000 (2100)	2100 (2000)	2000 (2100)
Typ / Type		Sematic C	Sematic C	Sematic C	Sematic C	Sematic C	Sematic C
S2L/R		x	o	o	x	x	o
S2Z		o	x	x	o	o	x
<b>Kabine / Cabin</b>							
KB / CW standard	mm	1200	2000	1750	1400	1400	2100
KT / CD standard	mm	2300	1400	1600	2400	2400	1600
KH Innenmaß / CH clear height	mm	2100 (2200)	2100 (2200)	2100 (2200)	2100 (2200)	2100 (2200)	2100 (2200)
<b>Antrieb / Drive</b>							
P nenn / P nominal	kW	20,0	20,0	20,0	20,0	20,0	20,0
Nennstrom / I nominal	A	54,0	54,0	54,0	54,0	54,0	54,0
Fahrten / Motor starts	S/h	180	180	180	180	180	180
Einschaltdauer / Duty cycles	%	40	40	40	40	40	40

\* Schachtmaße basierend auf Türe Typ „C“ markiert mit x  
\* Shaft dimensions based on door type „C“ marked with x

o = optional  
x = standard

Stand September 2009. Technische Änderungen vorbehalten  
Edition September 2009. Technical data subject to change

---

With know-how to the top!

> 1600KG

Maschinenraumloser Aufzug  
Machineroomless lift

Schneider Aufzüge  
Königsberger Str. 36, D-28816 Stuhr (bei Bremen)  
Telefon +49 421 433565-0, Telefax +49 421 4335651

[info@schneider-aufzuege.de](mailto:info@schneider-aufzuege.de)

[www.schneider-aufzuege.de](http://www.schneider-aufzuege.de)